



建築物無障礙

講師:楊檔巖

身心障礙者權益保障法 (第57條)

新建 公共建築物及活動場所

應規劃設置便於各類身心障礙者行動與使用之設施及設備未符合規定者，不得核發建築執照或對外開放使用。

公共建築物及活動場所 -- 既有、溯及既往

無障礙設備及設施不符合前項規定者，各級目的事業主管機關應令其所有權人或管理機關負責人改善。

但因軍事管制、古蹟維護、自然環境因素、建築物構造或設備限制等特殊情形，設置無障礙設備及設施確有困難者得由所有權人或管理機關負責人提具**替代改善計畫**，申報各級目的事業主管機關核定，並核定改善期限。



罰則

(第88條)

未改善、未提具替代改善計畫或未依限改善完成者：

1. 得勒令停止其使用外，
2. 處其所有權人或管理機關負責人新臺幣六萬元以上三十萬元以下罰鍰，並限期改善；屆期末改善者，得按次處罰至其改善完成為止；
3. 必要時，得停止供水、供電或封閉、強制拆除。

建築技術規則 建築設計施工編第十章

第170條 公共建築物之適用範圍如下表：

建築物使用類組			建築物之適用範圍
A類	公共集會類	A-1	1.戲(劇)院、電影院、演藝場、歌廳、觀覽場。 2.觀眾席面積在二百平方公尺以上之下列場所：音樂廳、文康中心、社教館、集會堂(場)、社區(村里)活動中心。 3.觀眾席面積在二百平方公尺以上之下列場所：體育館(場)及設施。
		A-2	1.車站(公路、鐵路、大眾捷運)。 2.候船室、水運客站。 3.航空站、飛機場大廈。
B類	商業類	B-2	百貨公司(百貨商場)商場、市場(超級市場、零售市場、攤販集中場)、展覽場(館)、量販店
		B-3	1.小吃街等類似場所。 2.樓地板面積在三百平方公尺以上之下列場所：餐廳、飲食店、飲料店(無陪侍提供非酒精飲料服務之場所，包括茶藝館、咖啡店、冰果店及冷飲店等)、飲酒店(無陪侍，供應酒精飲料之餐飲服務場所，包括啤酒屋)等類似場所。
		B-4	國際觀光旅館、一般觀光旅館、一般旅館。

建築物使用類組

建築物之適用範圍

D 類	休閒、 文教類	D-1	室內游泳池。
		D-2	1.會議廳、展示廳、博物館、美術館、圖書館、水族館、科學館、陳列館、資料館、歷史文物館、天文臺、藝術館。 2.觀眾席面積未達二百平方公尺之下列場所：音樂廳、文康中心、社教館、集會堂(場)、社區(村里)活動中心。 3.觀眾席面積未達二百平方公尺之下列場所：體育館(場)及設施。
		D-3	小學教室、教學大樓、相關教學場所。
		D-4	國中、高中(職)、專科學校、學院、大學等之教室、教學大樓、相關教學場所。
		D-5	樓地板面積在五百平方公尺以上之下列場所：補習(訓練)班、課後托育中心。
E 類	宗教、 殯葬類	E	1.樓地板面積在五百平方公尺以上之寺(寺院)、廟(廟宇)、教堂。 2.樓地板面積在五百平方公尺以上之殯儀館。
F 類	衛生、 福利、 更生類	F-1	1.設有十床病床以上之下列場所：醫院、療養院。 2.樓地板面積在五百平方公尺以上之下列場所：護理之家、屬於老人福利機構之長期照護機構、依長期照顧服務法提供機構住宿式服務之長期照顧服務機構。
		F-2	1.身心障礙者福利機構、身心障礙者教養機構(院)、身心障礙者職業訓練機構。 2.特殊教育學校。
		F-3	1.樓地板面積在五百平方公尺以上之下列場所：幼兒園、兒童及少年福利機構。 2.發展遲緩兒早期療育中心。

建築物使用類組

建築物之適用範圍

G類	辦公、服務類	G-1	含營業廳之下列場所：金融機構、證券交易場所、金融保險機構、合作社、銀行、郵政、電信、自來水及電力等公用事業機構之營業場所。
		G-2	1.郵政、電信、自來水及電力等公用事業機構之辦公室。 2.政府機關(公務機關)。 3.身心障礙者就業服務機構。
		G-3	1.衛生所。 2.設置病床未達十床之下列場所：醫院、療養院。 公共廁所。 便利商店。
H類	住宿類	H-1	1.樓地板面積未達五百平方公尺之下列場所：護理之家、屬於老人福利機構之長期照護機構、依長期照顧服務法提供機構住宿式服務之長期照顧服務機構(111.1.1施行)。 2.老人福利機構之場所：養護機構、安養機構、文康機構、服務機構。
		H-2	1.六層以上之集合住宅。 2.五層以下且五十戶以上之集合住宅。
I類	危險物品類	I	加油(氣)站。



既有公共建築物無障礙 設施替代改善計畫作業 程序及認定原則

既有公共建築物無障礙設施替代改善計畫作業程序及認定原則 – 第2點：

建築物使用類組		無障礙設施項目 公共建築物	室外通路	避難層坡道及扶手	避難層出入口	室內出入口	室內通路走廊	樓梯	昇降設備	廁所盥洗室	浴室	輪椅觀眾席位	停車空間	無障礙客房	
A類	公共集會類	A-1 1.戲（劇）院、電影院、演藝場、歌廳、觀覽場。 2.觀眾席面積在二百平方公尺以上之下列場所：音樂廳、文康中心、社教館、集會堂（場）、社區（村里）活動中心。	▽	▽	▽	▽	▽	○	▽	▽	▽	▽	▽		
		3.觀眾席面積在二百平方公尺以上之下列場所：體育館（場）及設施。	▽	▽	▽	▽	▽	○	▽	▽	▽	▽	▽	▽	
		A-2 1.車站（公路、鐵路、大眾捷運）。 2.候船室、水運客站。 3.航空站、飛機場大廈。	▽	▽	▽	▽	▽	▽	▽	▽			▽		

公共建築物設置無障礙設施確有困難者，
得於維持行動不便者自主使用之原則下，
依下列改善原則辦理。但改善原則未明列
者，仍應依本規範辦理改善：

第11點：



第12點：



公共建築物無障礙設施無法依第十一點規定改善者，得於提供支援服務協助之原則下，參照下列替代原則或其他替代方案提具替代改善計畫，報經當地主管建築機關審核認可後，依其計畫改善內容及時程辦理。

無障礙設施



- * 係指定著於建築物之建築構件（含設備），使建築物、空間為行動不便者可獨立到達、進出及使用。
- * 無障礙通路、樓梯、升降設備、廁所盥洗室、浴室、輪椅觀眾席位、停車空間、無障礙標誌、無障礙客房。

無障礙通路

應由以下一個或多個設施組成，包括**室外通路**、**室內通路走廊**、**出入口**、**坡道**、**扶手**、**昇降設備**、**升降平台**等

通路地面應平整、防滑且易於通行

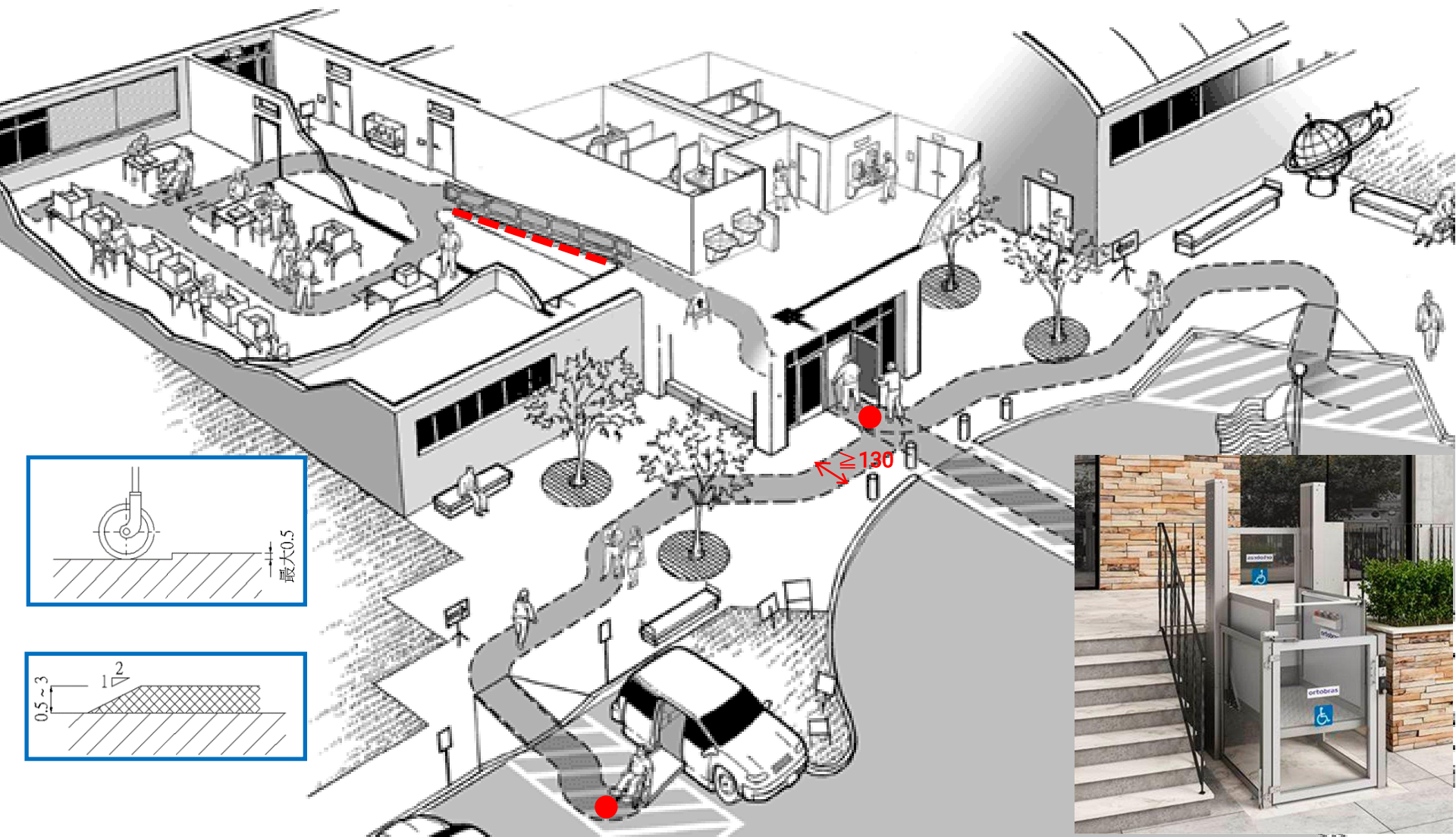

行動不便者用動力操作升降平台 - 安全、尺度及功能性 操作之規則 - 第1部：垂直升降平台

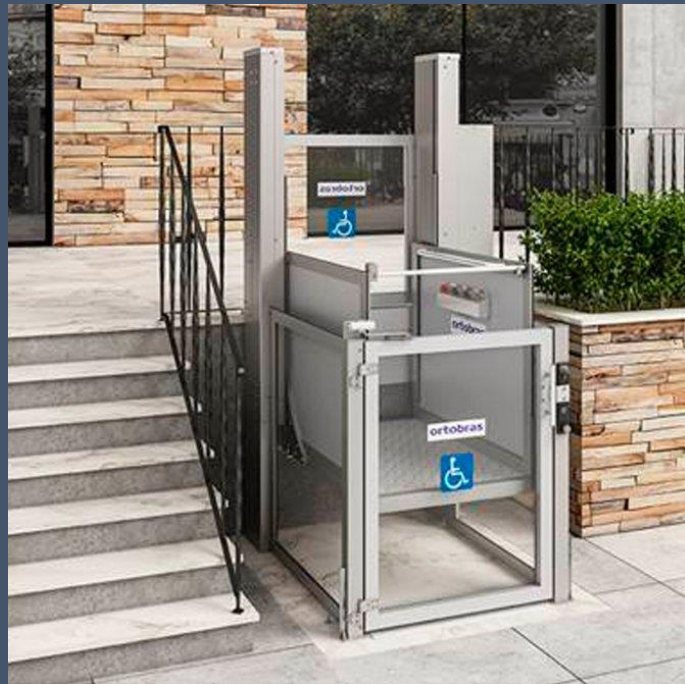

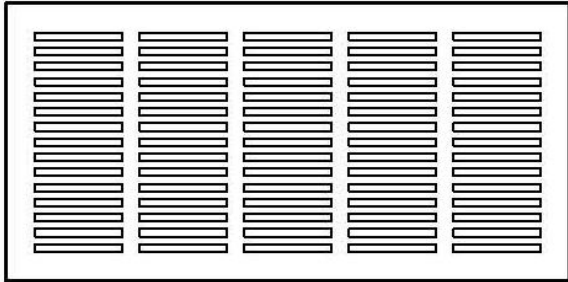
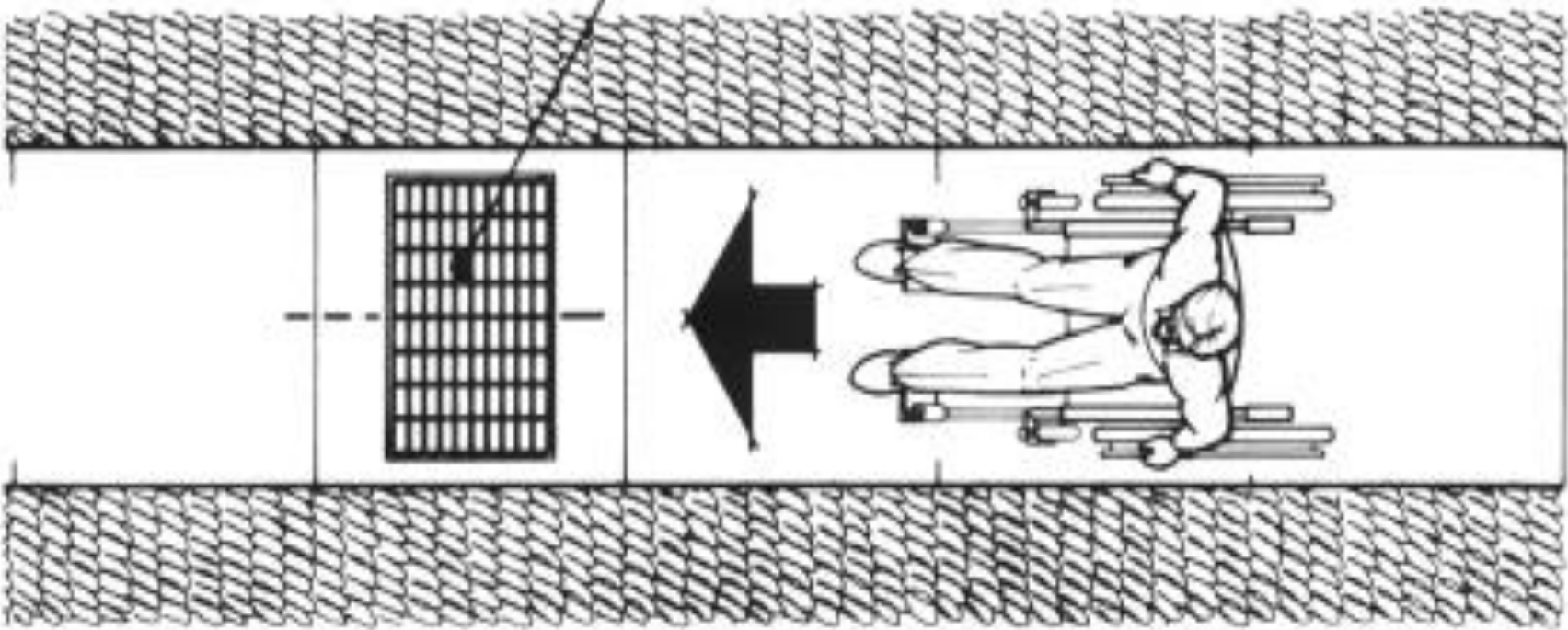

≤ 1.3

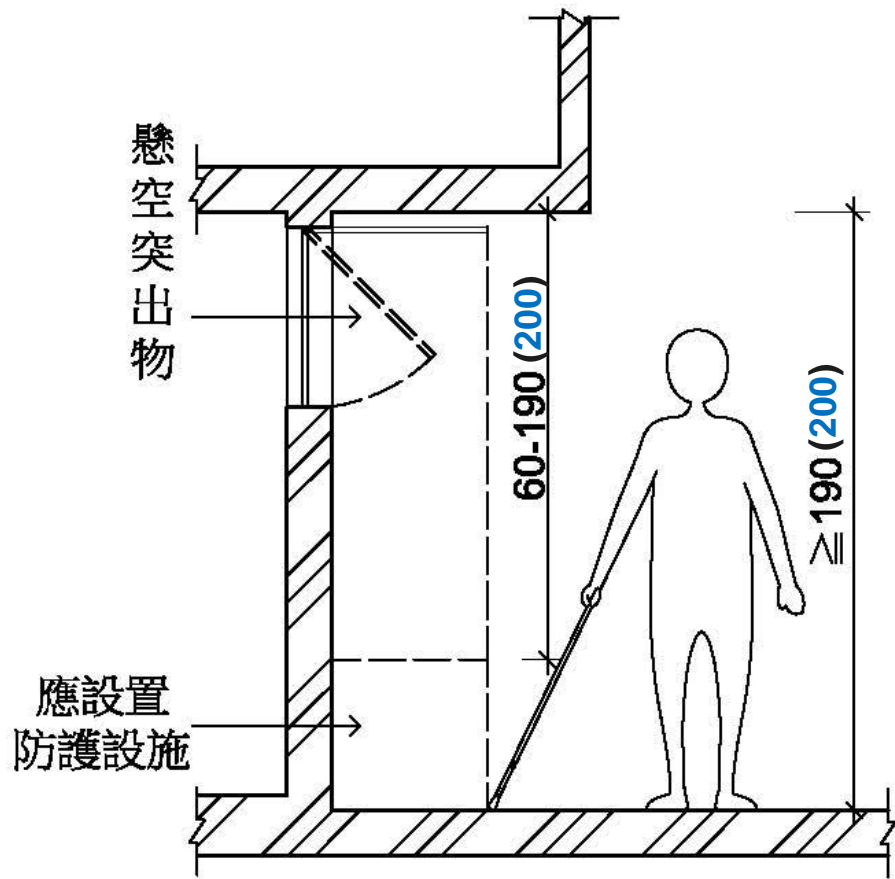
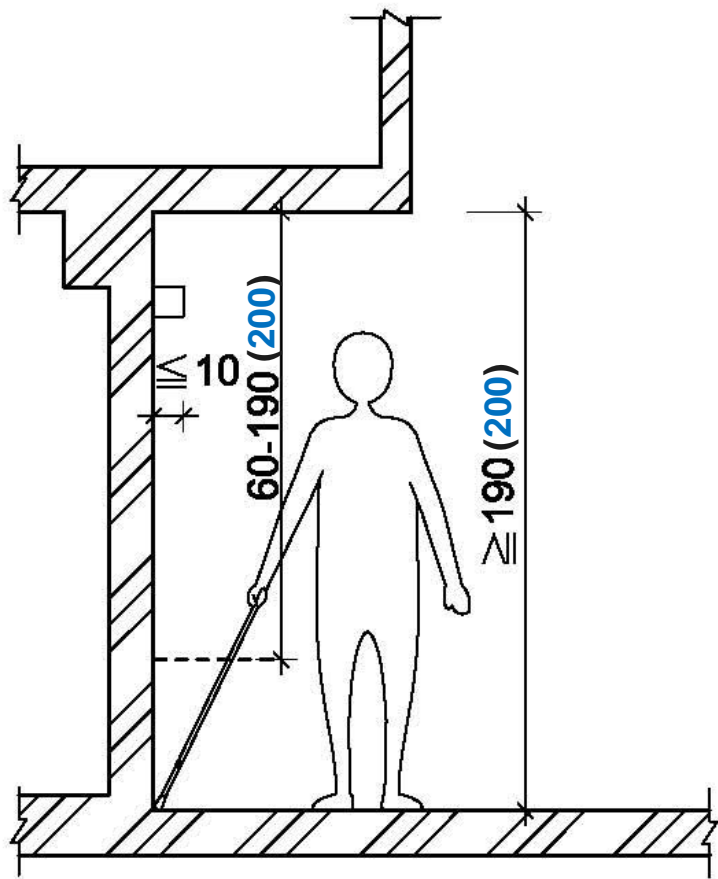

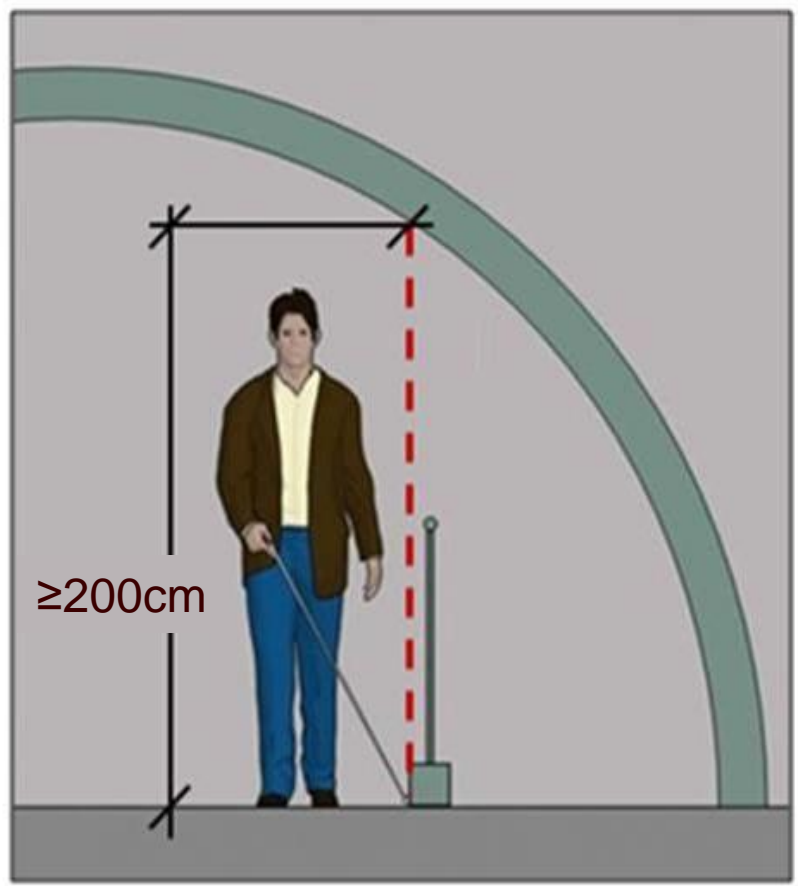
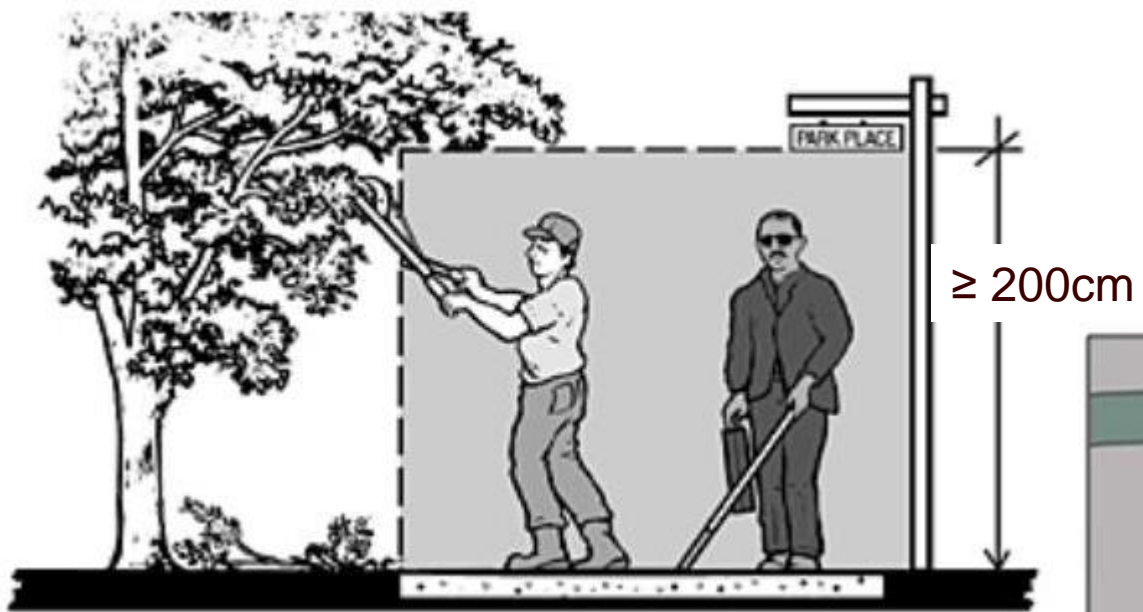

H ≥ 190



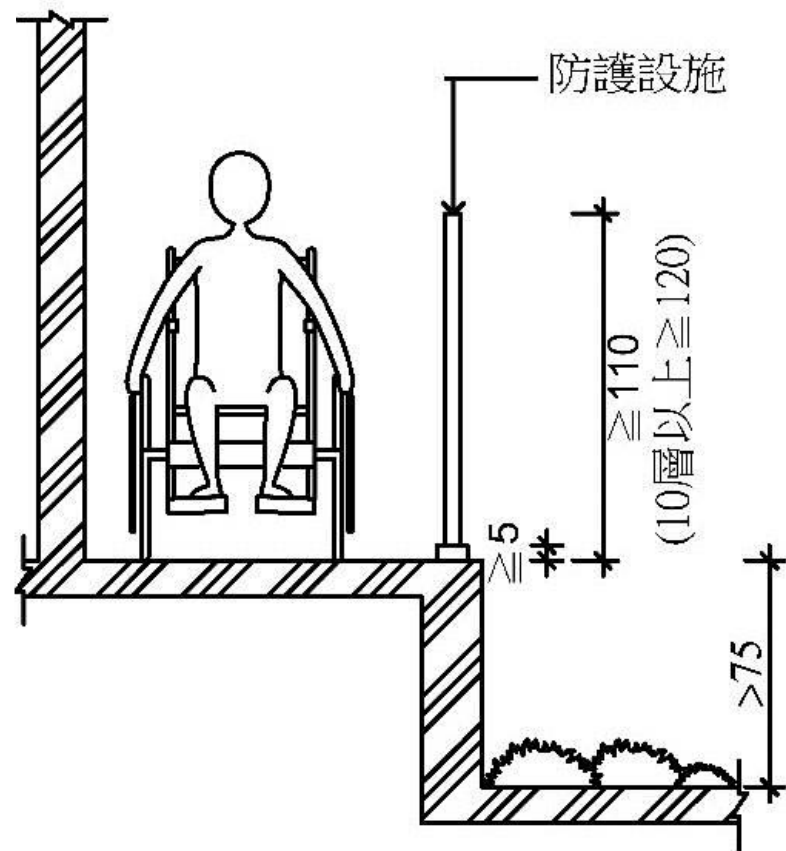
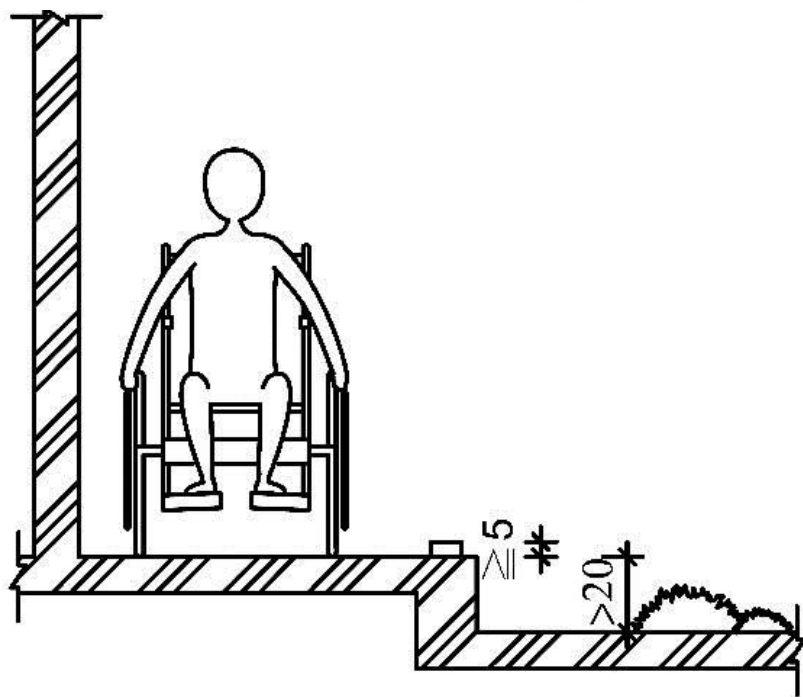

● 室內通路

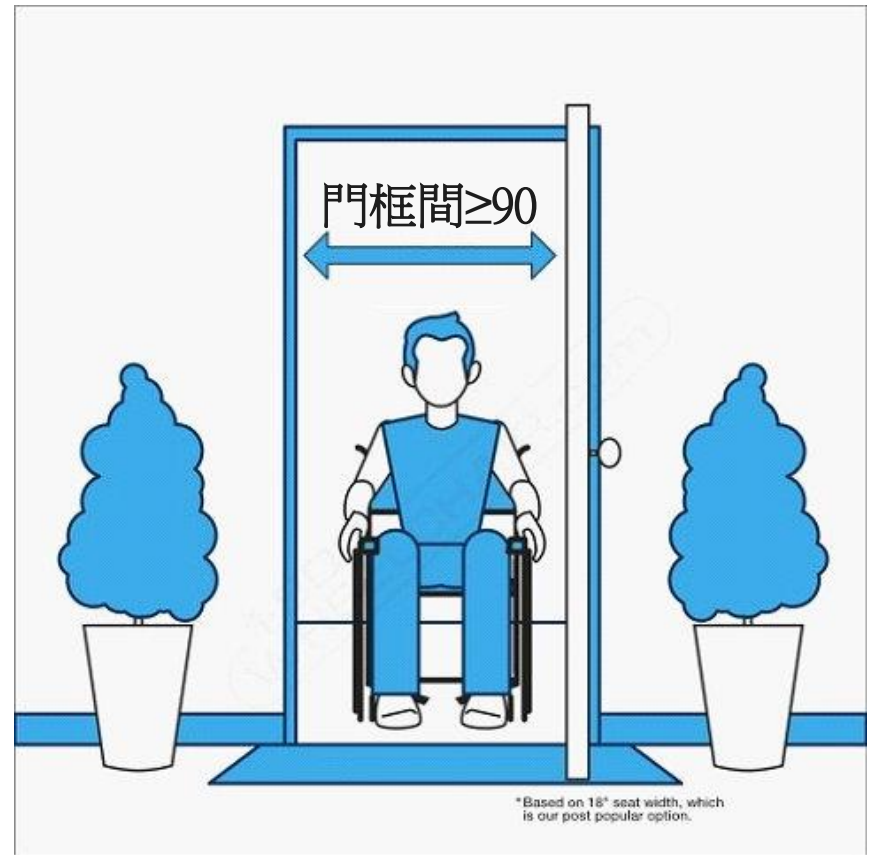
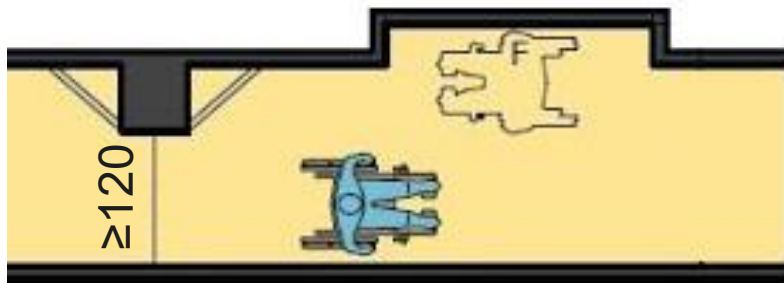
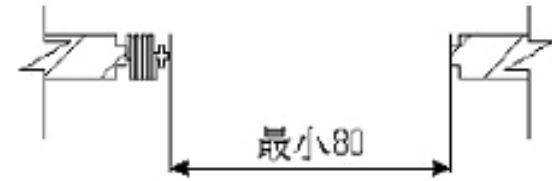



風除室

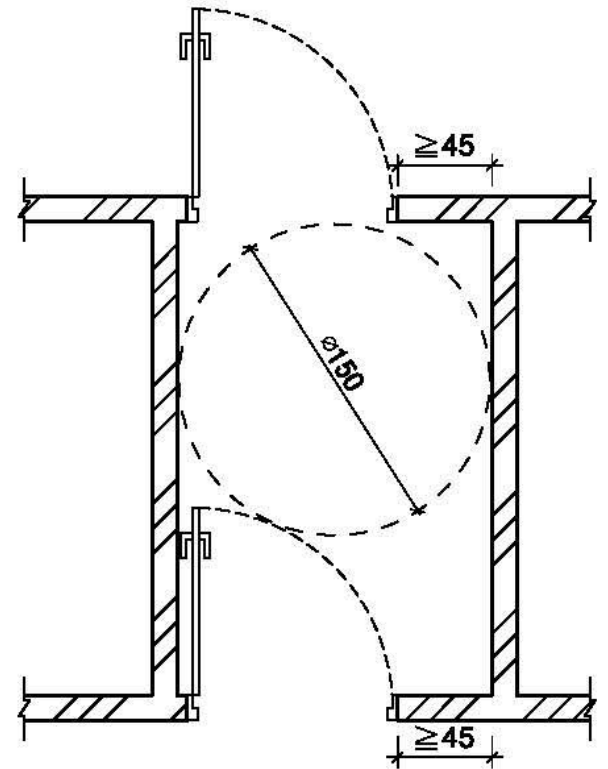
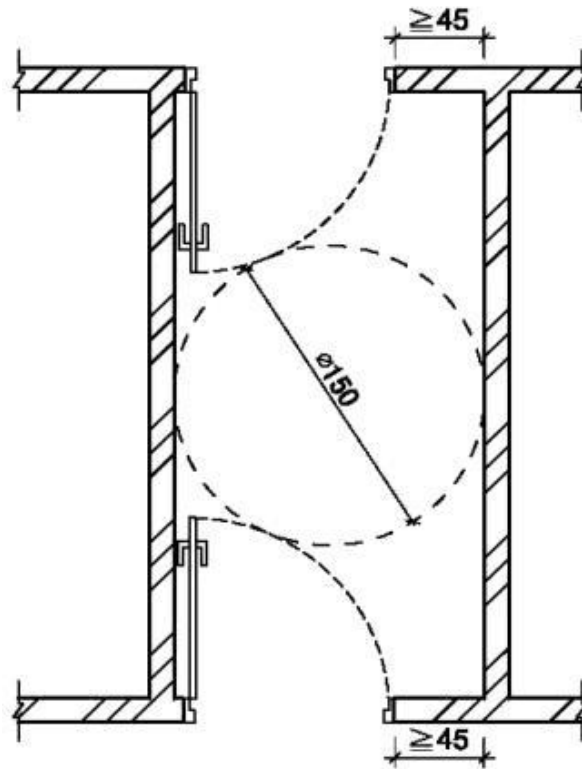
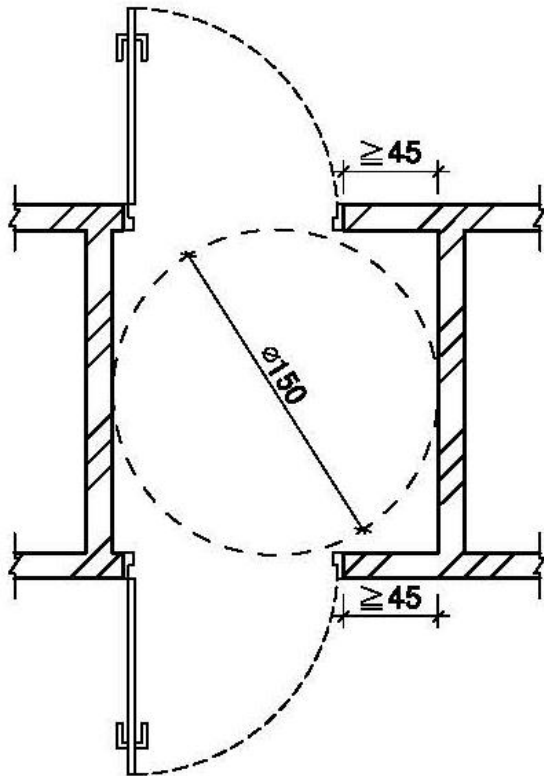

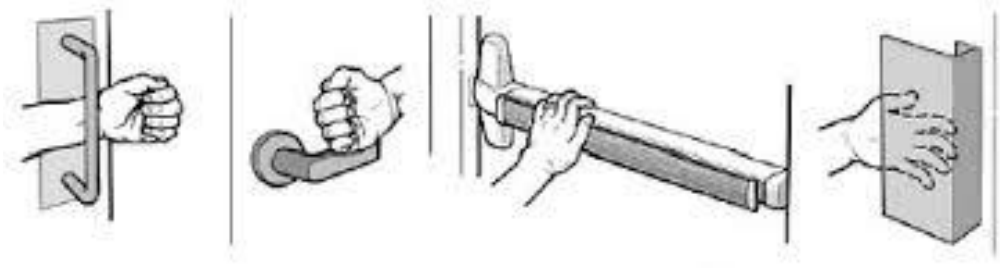
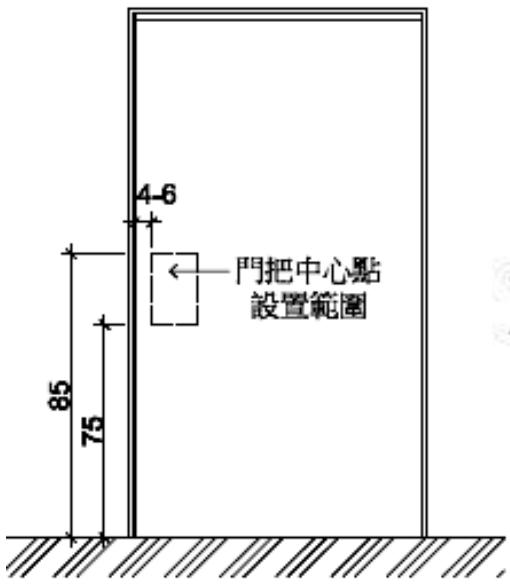

不得使用凹入式、旋鈕式把手

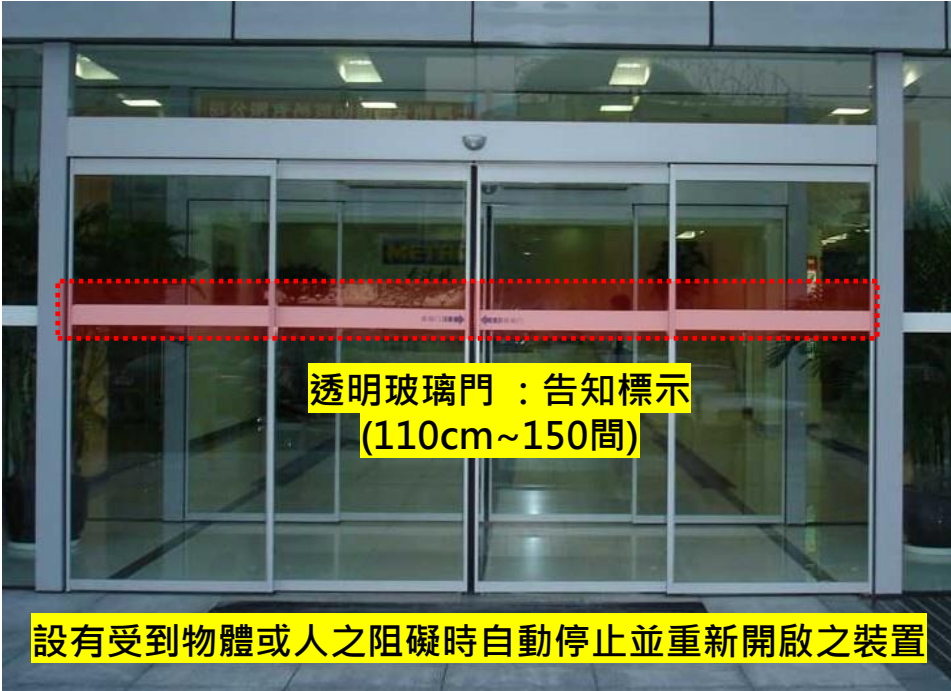



不得使用凹入式、旋鈕式把手

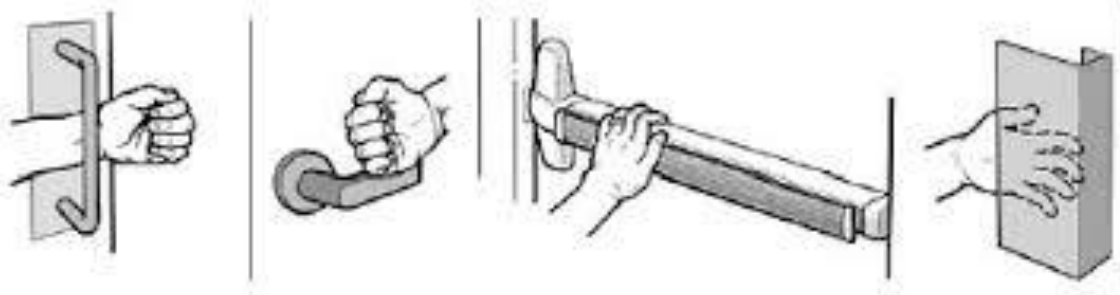
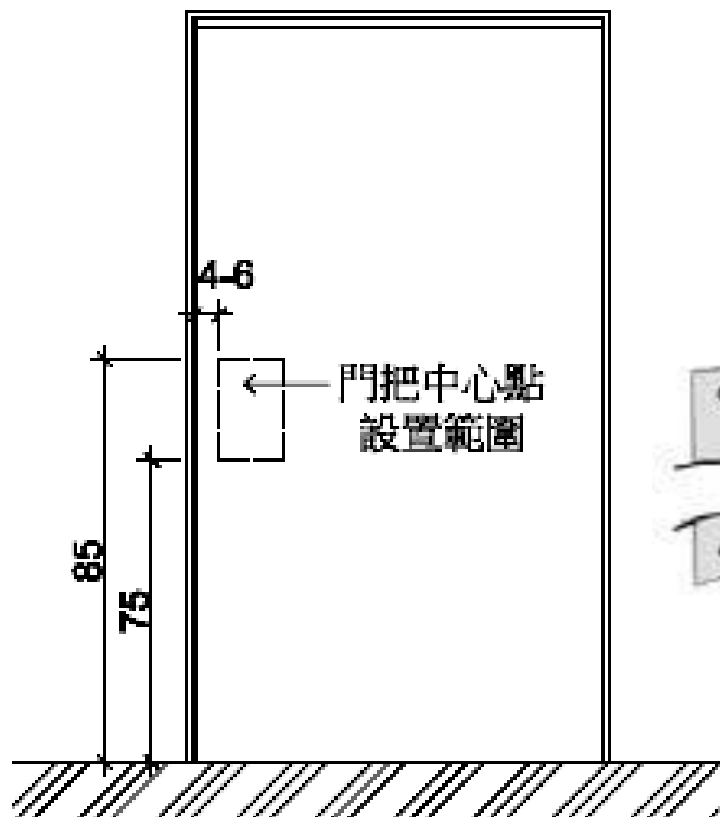

➤ **坡道** 坡度不得大於**1/12**，高低差小於20公分者酌予放寬

高低差	20 公分以下	5 公分以下	3 公分以下
坡度	1/10	1/5	1/2





圖 206.3.3.1 坡道 90° 轉彎



圖 206.3.3.2 坡道迴轉

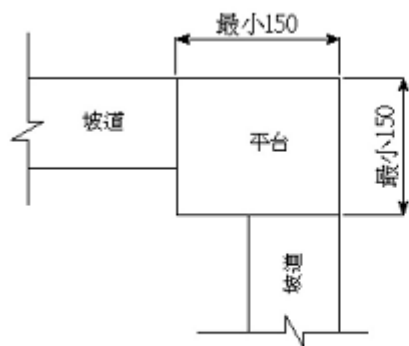

圖 206.3.3.3 坡道轉彎角度大於 90°

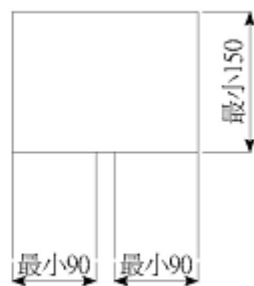

端點平台：150x150以上

中間平台：深度150以上

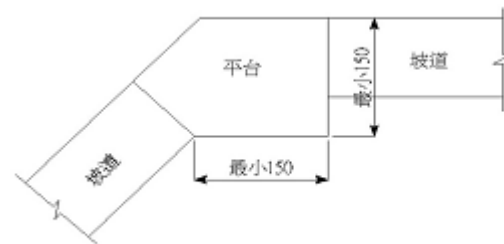
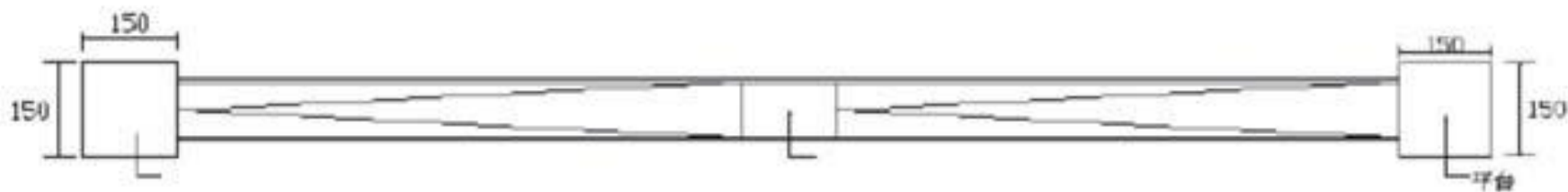
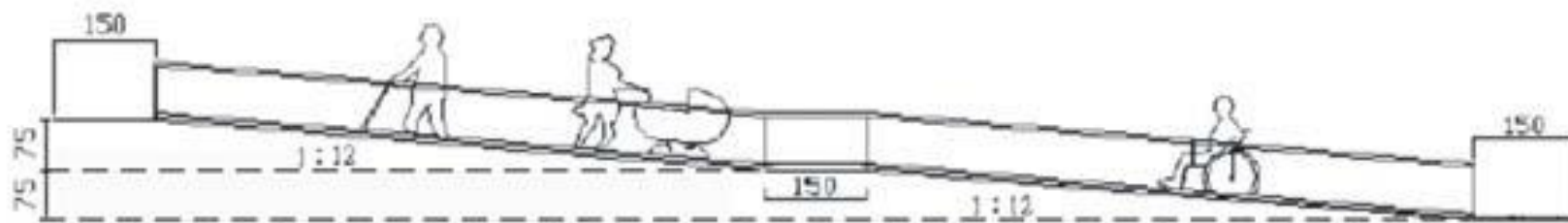
➤ 無障礙樓梯

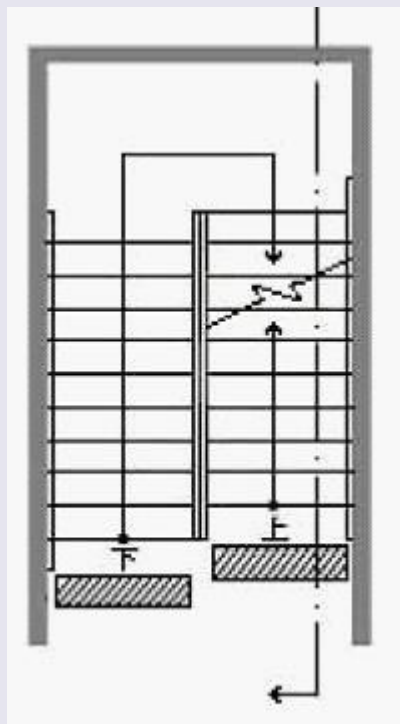

樓梯轉折設計

- 讓樓梯往上之梯級部份，起始之梯級應退至少一階。但扶手符合平順轉折，且平台寬度符合規定者，不在此限（圖302.2）。樓梯梯級鼻端至樓梯間過梁之垂直淨距離應不得小於190公分

昇降設備

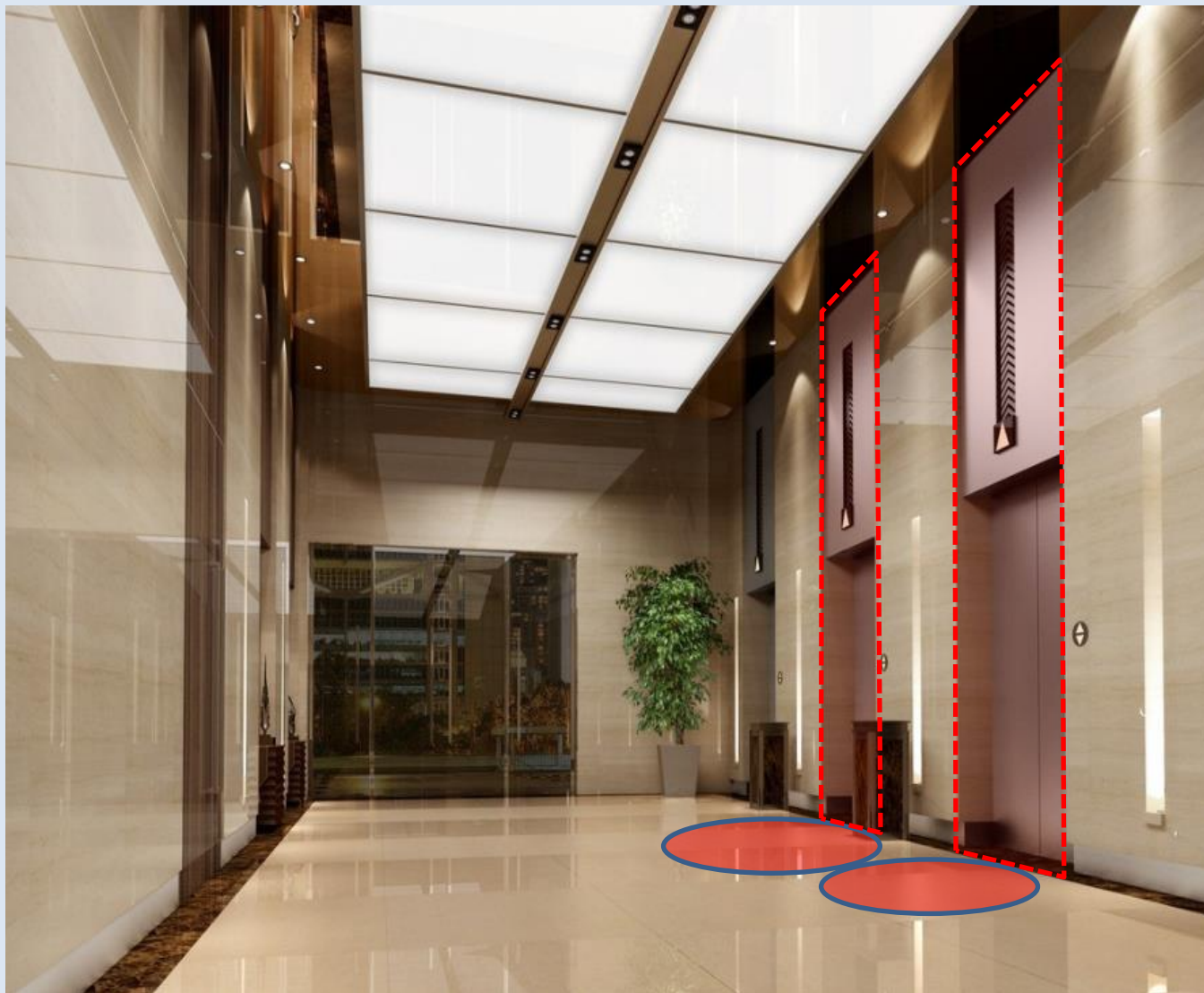

群管理：

無障礙昇降機與之一般昇降機呼叫按鈕必須分別設置。

得以相鄰兩座無障礙昇降機為群管理控制。

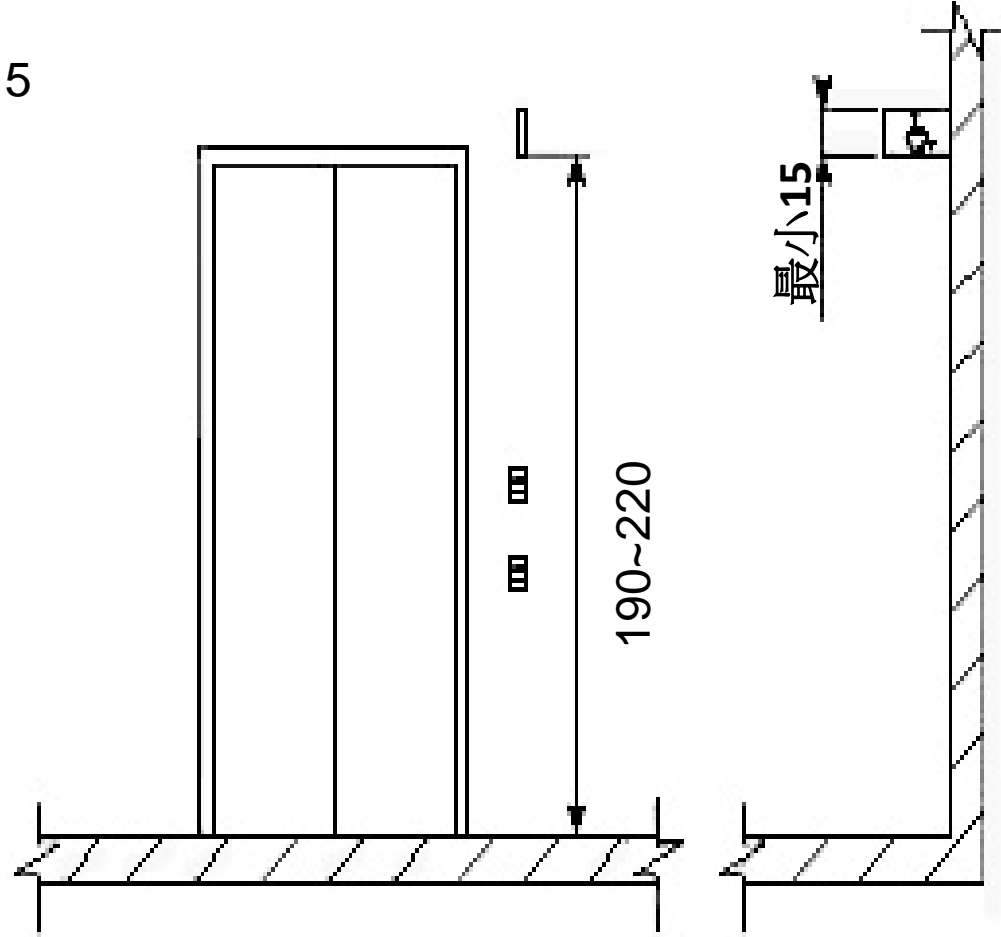
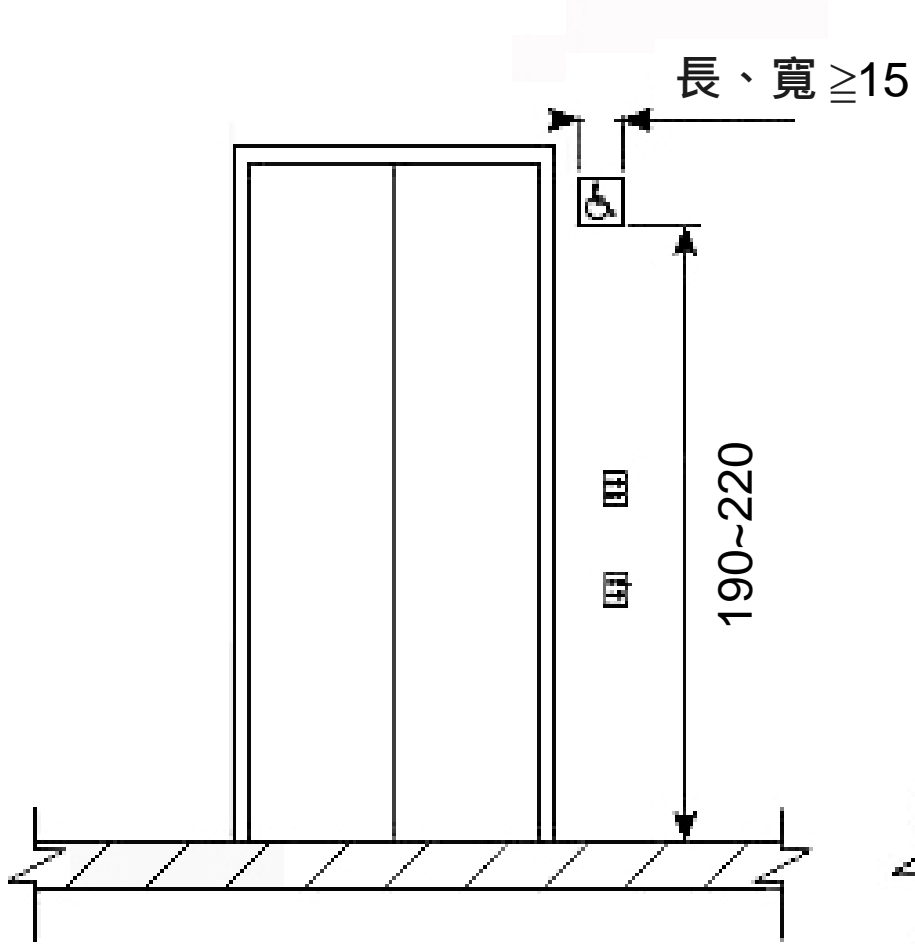

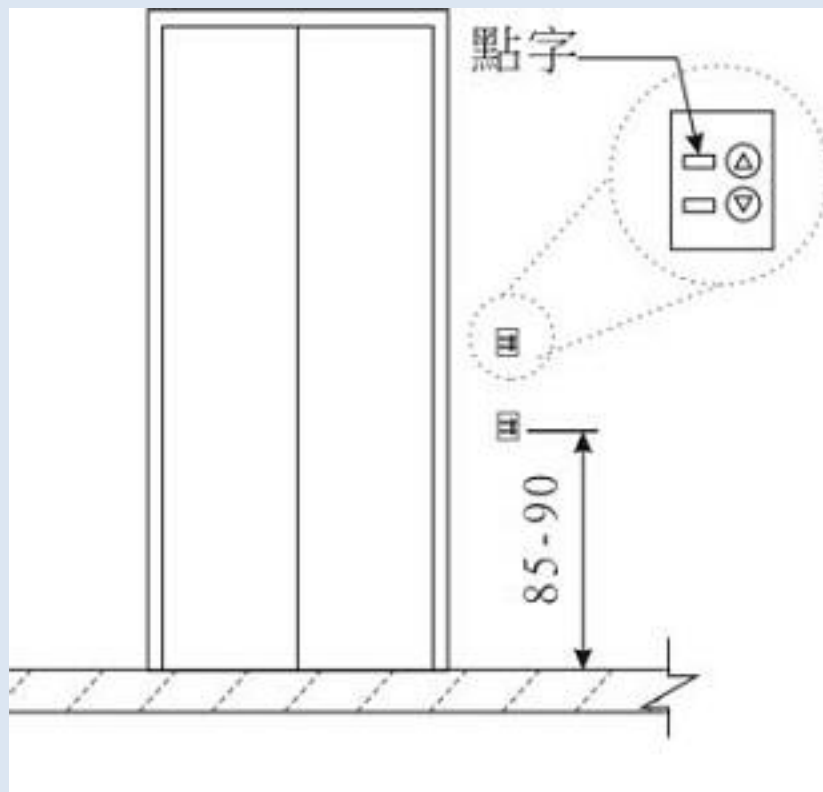

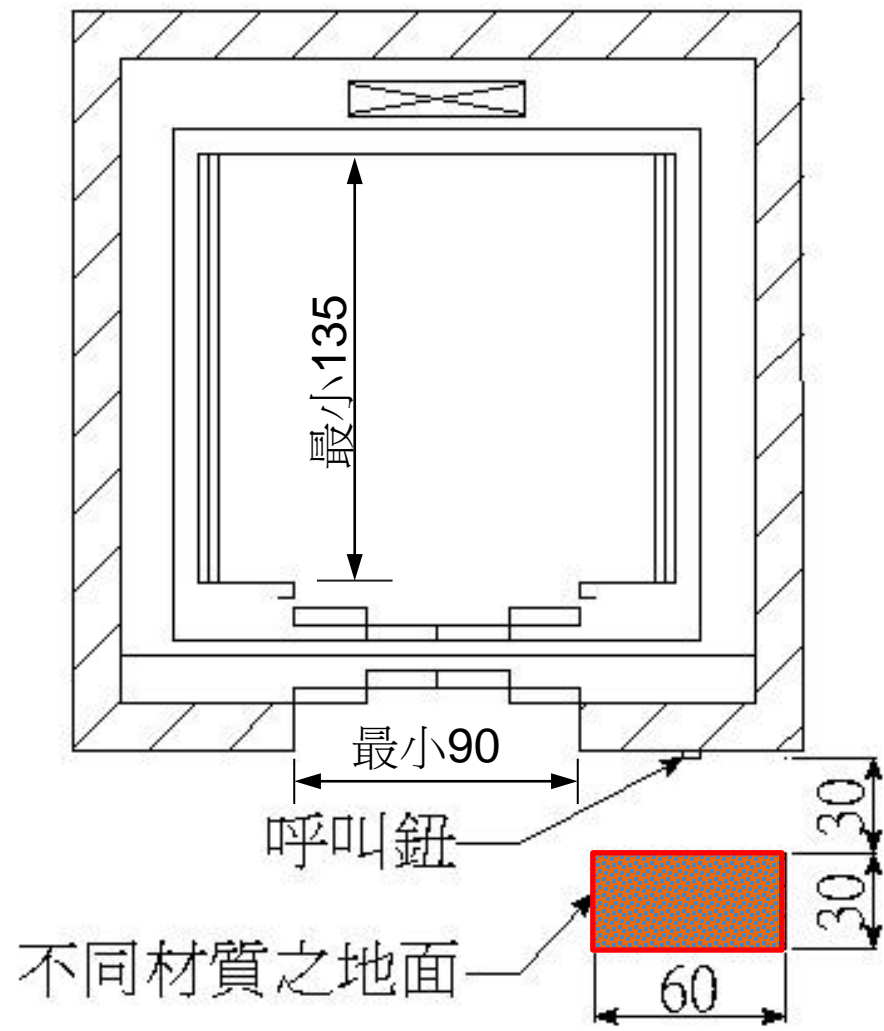

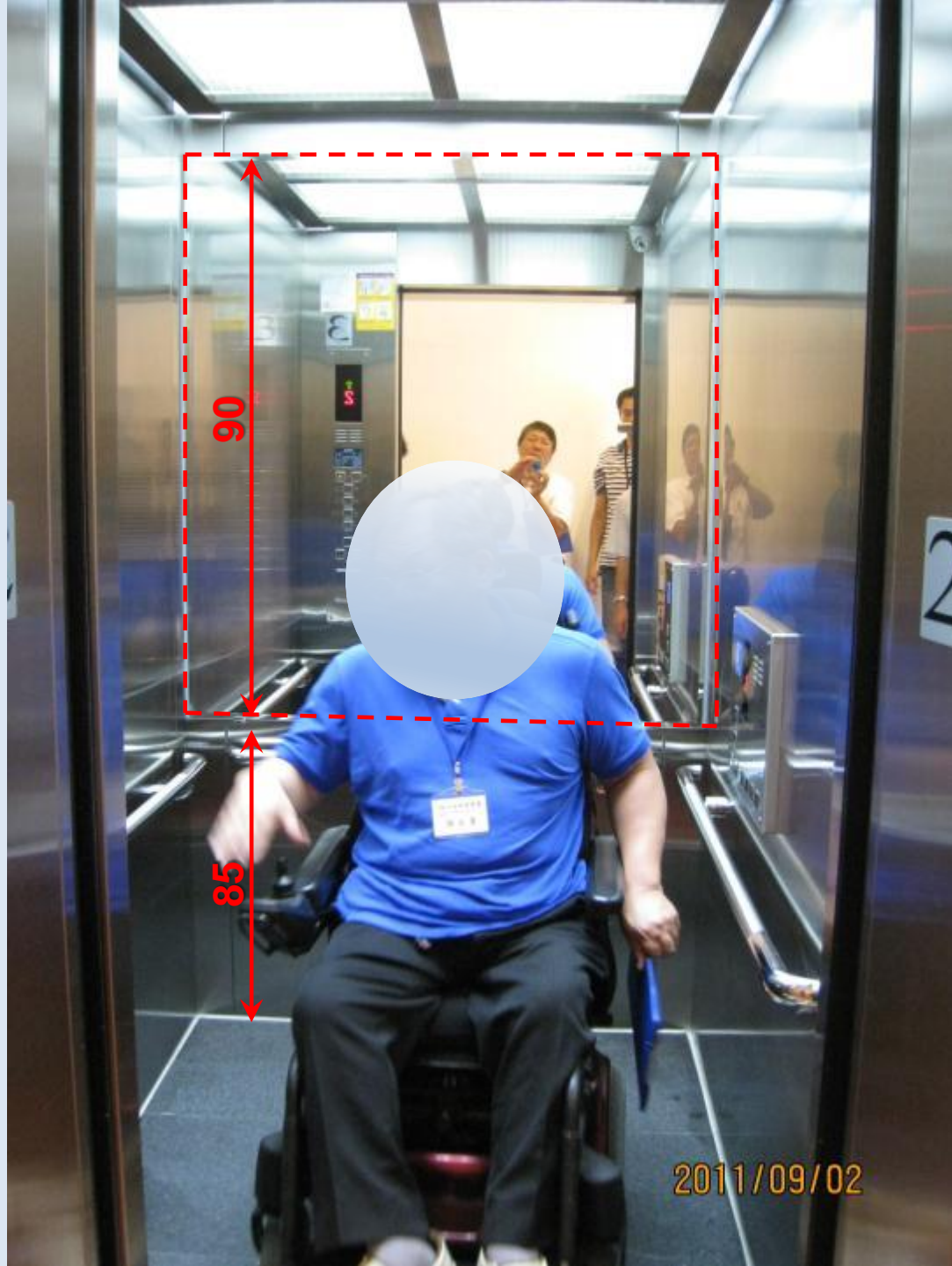
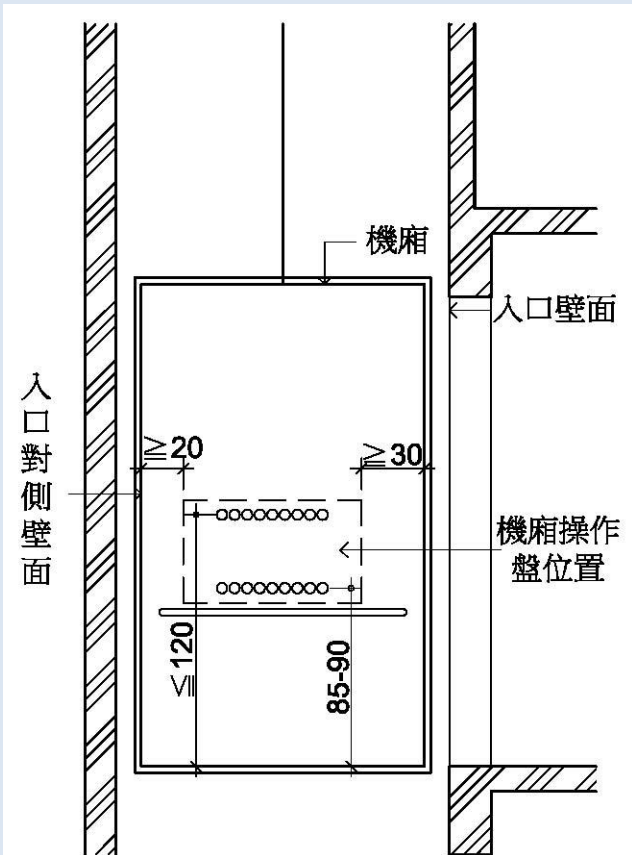
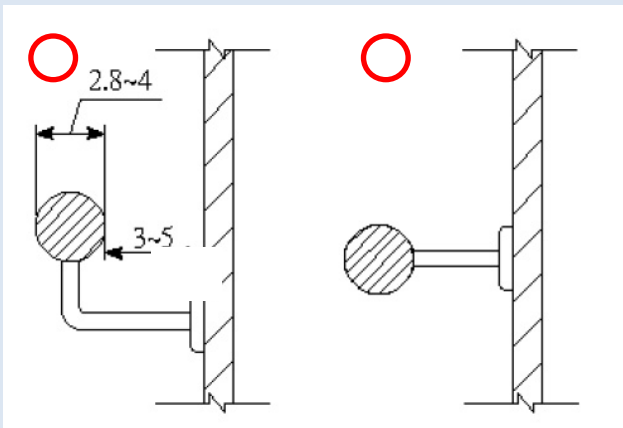

④ 廁所盥洗室

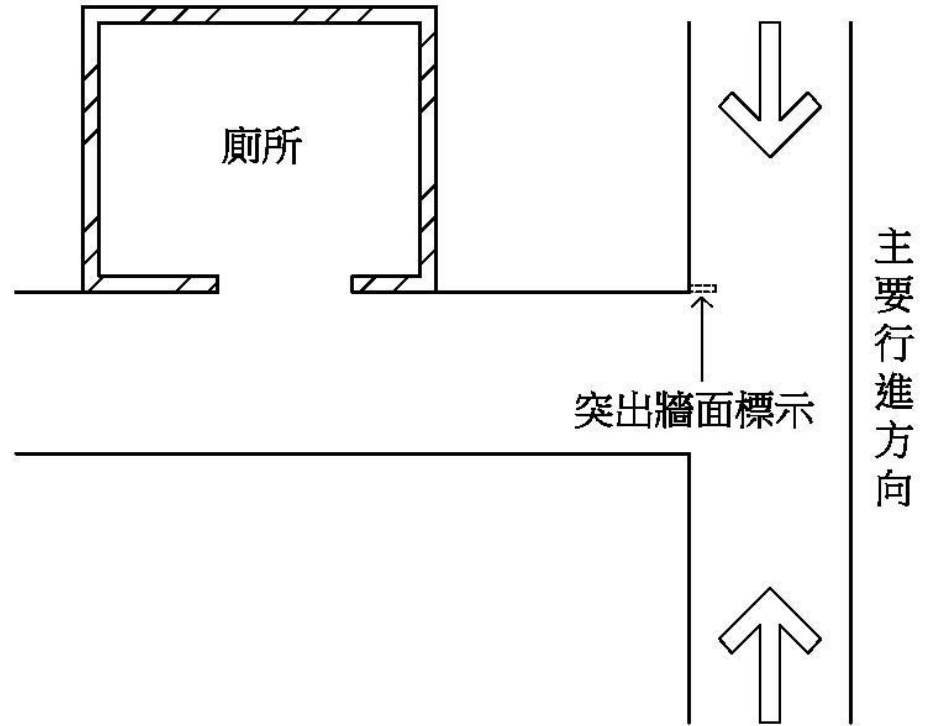

牆壁或門上應設置無障礙標誌，如主要通路走廊與廁所盥洗室開門方向平行，則應另設置垂直於牆面之無障礙標誌。

掀起式
可動扶手

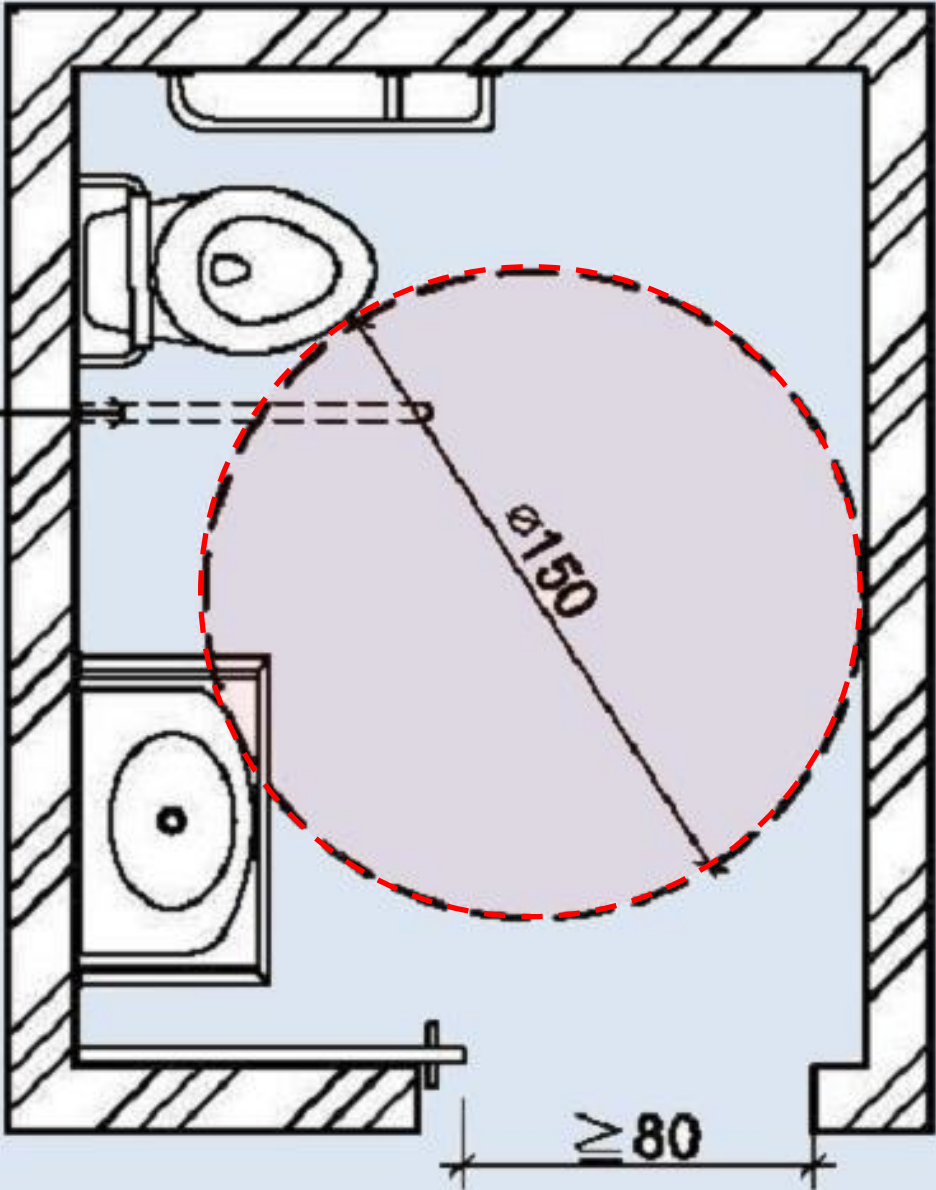

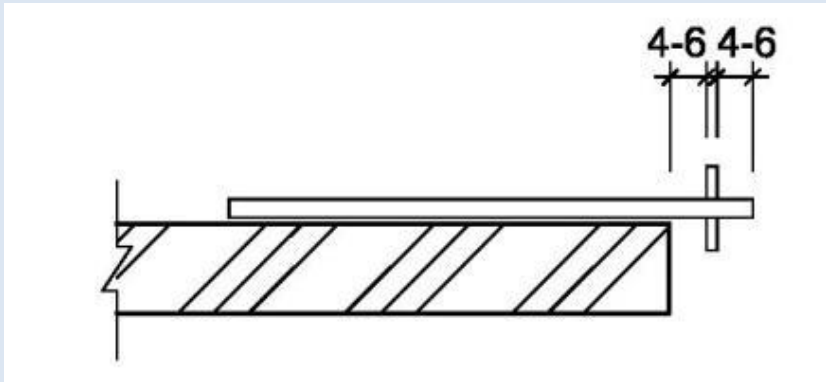





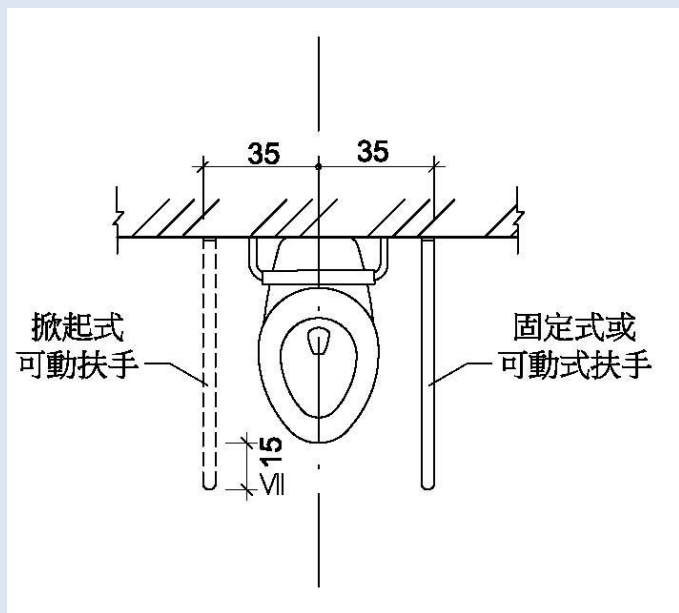

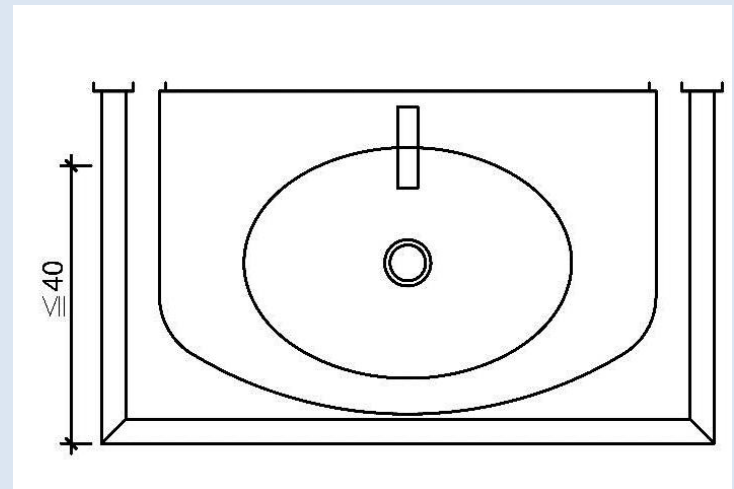
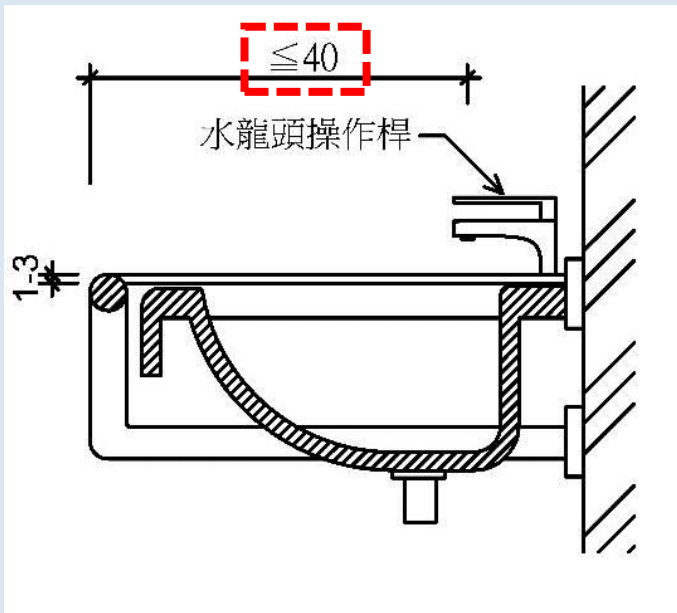





無障礙停車位

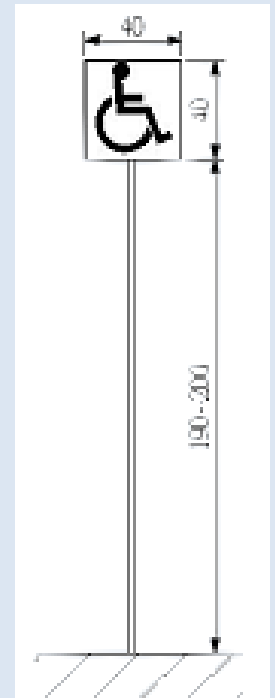
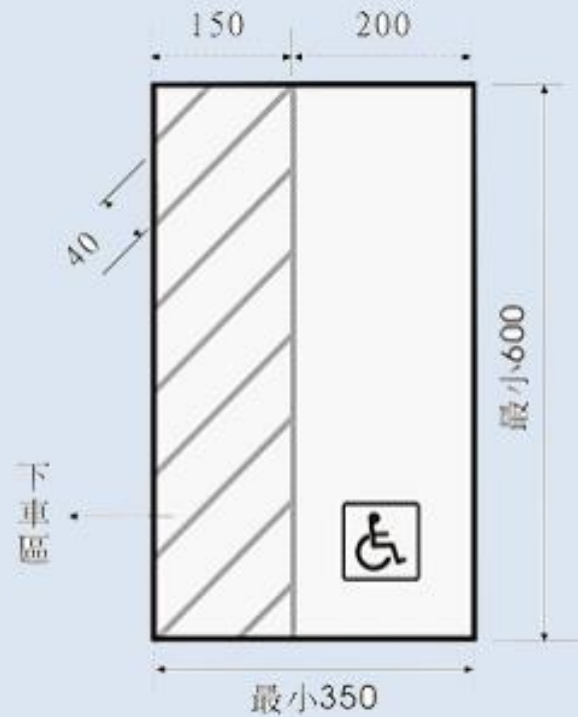
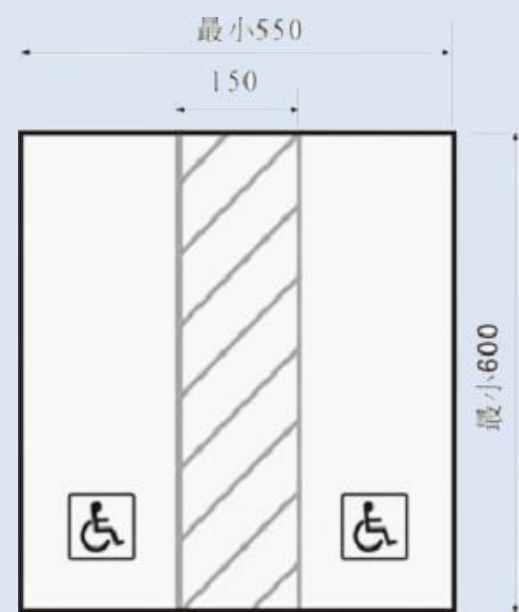

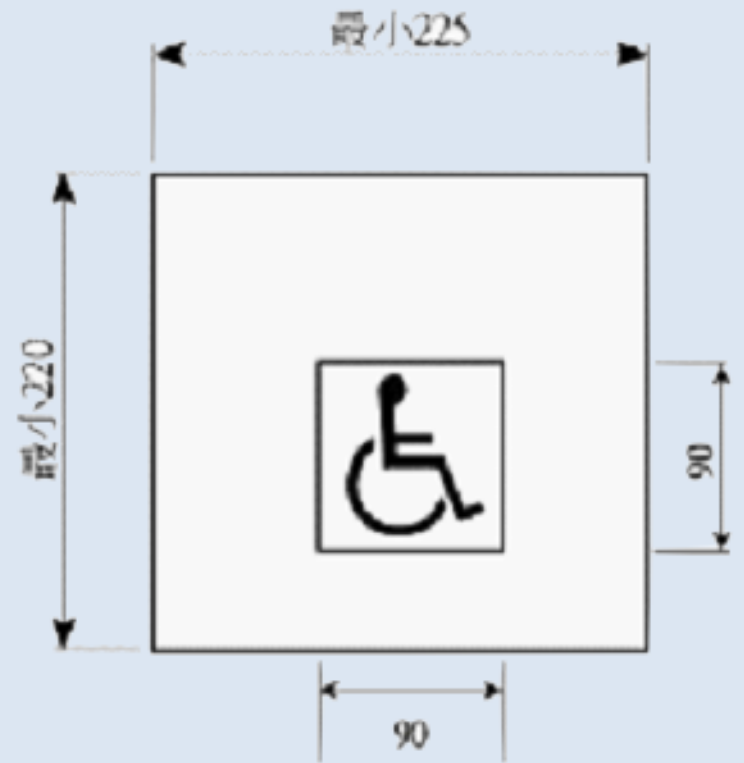

⑧ 無障礙(引導)標誌



謝謝聆聽

